

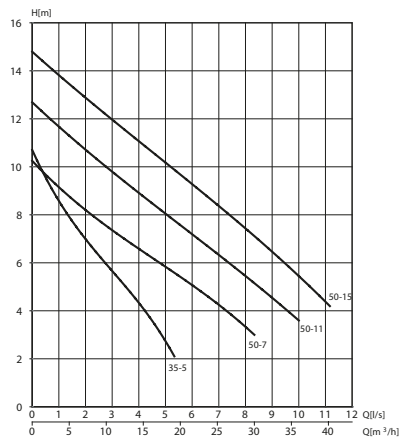

Flygt DX

ZATAPIALNE POMPY DO ODWODNIEŃ I ŚCIEKÓW, 50 Hz

DX 35-5, 50-7, 50-11, 50-15



DXV 35-5, 50-7, 50-11, 50-15

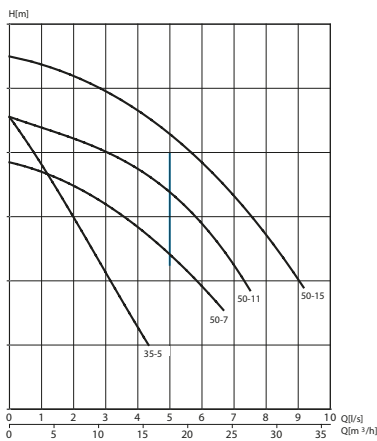

DXG 25-11

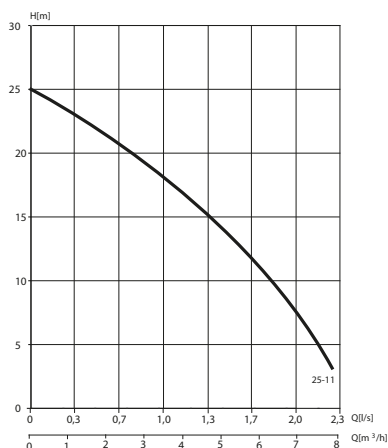

	DX 35-5	DX 50-7	DX 50-11	DX 50-15
Moc znamion. [kW]	0,55	0,75	1,1	1,5
Maks. wysokość podnoszenia [m]	10,5	10,0	12,7	14,8
Maksymalny przepływ [l/min]	320	500	600	675
1-fazowy	X	X	X	-
3-fazowy	X	X	X	X
Prąd znamionowy [A]				
1-fazowy	3,94	5,84	7,02	-
3-fazowy	1,49	2,36	2,73	3,81
Przyłącze (wylot):	1½"	2"	2"	2"
Napięcie	1-faza 230V, 3-fazy 400V			
Maks. temperatura pompowanej cieczy	35°C			
Kabel HO7RN-7	10 m			
Wyłącznik pływakowy dla pompy jednofazowej	dostępny na żądanie			

	DXV 35-5	DXV 50-7	DXV 50-11	DXV 50-15
Moc znamion. [kW]	0,55	0,75	1,1	1,5
Maks. wysokość podnoszenia [m]	9	7,7	9	11,2
Maksymalny przepływ [l/min]	250	400	450	550
1-fazowy	X	X	X	-
3-fazowy	X	X	X	X
Prąd znamionowy [A]				
1-fazowy	3,94	5,84	7,02	-
3-fazowy	1,49	2,36	2,73	3,81
Przyłącze (wylot):	1½"	2"	2"	2"
Napięcie	1-faza 230V, 3-fazy 400V			
Maks. temperatura pompowanej cieczy	35°C			
Kabel HO7RN-7	10 m			
Wyłącznik pływakowy dla pompy jednofazowej	dostępny na żądanie			

	DXG 25-11	DXGM 25-11	
Moc znamion. [kW]		1,1	1,1
Maks. wysokość podnoszenia [m]		25	25
Maksymalny przepływ		2,2	2,2
1-fazowy		-	X
3-fazowy		X	-
Prąd znamionowy [A]			
1-fazowy	230V	-	7,02
3-fazowy	230V	4,73	-
	400V	2,73	-
Maks. temperatura pompowanej cieczy	35°C		
Kabel HO7RN-7	10 m		
Wyłącznik pływakowy dla pompy jednofazowej	dostępny na żądanie		

Masa i wymiary pompy

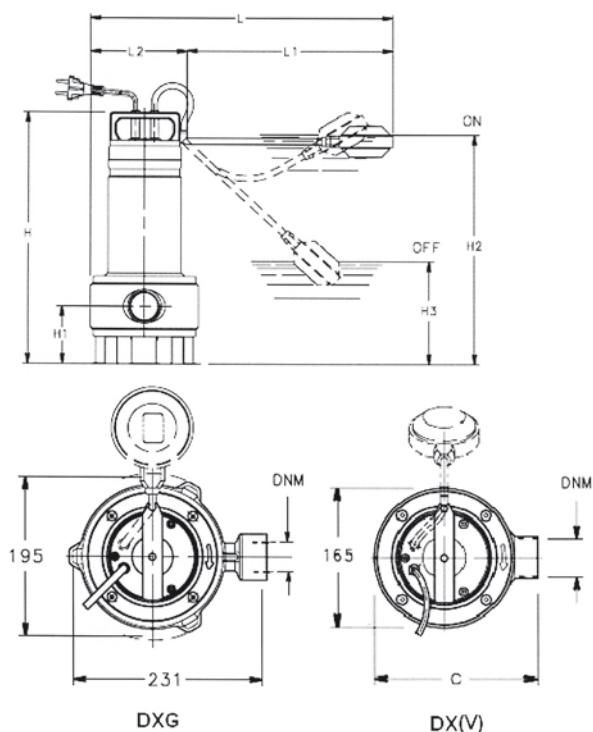

Typ pompy	Wymiary w mm							DNM	Masa kg
	H	H1	H2	H3	L	L1	L2		
DX(V) 35-5	391	88						ISO G1 1/2"	8,9
DX(V) 50-7	438	111,5						ISO G2"	11,6
DX(V) 50-11	468	111,5						ISO G2"	13,6
DX(V) 50-15	468	111,5						ISO G2"	14,6
DX(V)M 35-5	391	88	375	155	420	275	145	ISO G1 1/2"	10,2
DX(V)M 50-7	468	111,5	420	155	495	350	145	ISO G2"	13,6
DX(V)M 50-11	468	111,5	420	155	495	350	145	ISO G2"	15,3
DXG 25-11 (z nogami)	446	104	296	135			158	ISO G1"	18,3
DXG 25-11 (bez nóg)	404	60		91			158		
DXGM 25-11 (z nogami)	446	104	296	135	508	350	158	ISO G1"	19,0
DXGM 25-11 (bez nóg)	404	60		91			158		



Flygt is a brand of Xylem. For the latest version of this document and more information about Flygt products visit www.flygt.com

Xylem Water Solutions Polska
Dawidy, ul. Warszawska 49
05-090 Raszyn
Polska
Tel. +48 22 735 81 00
Fax +48 22 735 81 99
www.xylemwatersolutions.com/scs/poland