



# Seria pomp Flygt N

POMPY Z FUNKCJĄ SAMOCZYSZCZANIA UTRZYMUJĄCE WYSOKĄ SPRAWNOŚĆ

# Stała wysoka sprawność jest bezcenna



## Zalety pomp N

- Opatentowana technologia
- Innowacyjna konstrukcja
- Utrzymanie wysokiej sprawności
- Zdolność samooczyszczania
- Modułowa konstrukcja
- Niezawodność
- Mniej nieplanowanych czynności serwisowych

**Pompy Flygt N są przeznaczone do najtrudniejszych zastosowań i dobrze wykonują swoją pracę. Każdy podzespół zaprojektowano i wyprodukowano z myślą o utrzymaniu wysokiej sprawności. Dzięki opatentowanej technologii N z innowacyjnym samooczyszczającym się wirnikiem, pompy Flygt N gwarantują najwyższy poziom całkowitej sprawności. Zapewniają niższe rachunki za energię oraz redukują koszty nieplanowanej konserwacji. To decyduje o całkowitym spokoju i w dłuższej perspektywie zapewnia duże oszczędności.**

Nasza ogromna wiedza z zakresu obróbki i transportu płynów oraz zaangażowanie w badania i rozwój prowadzą do rozwoju technologicznego i ciągłego doskonalenia.

Z tego powodu właśnie nasze pompy Flygt N wybrano do setek tysięcy instalacji na całym świecie. Okazały się, jak dotąd, najlepszym i najbardziej niezawodnym wyborem zarówno do instalacji suchych jak i zatapialnych.

## Solidność i niezawodność

Każda pompa Flygt N jest testowana w fabryce, aby zapewnić wysoką wydajność i najwyższą jakość. Produkty Flygt oferują wyróżniającą się, opłacalną skuteczność, która sprawdziła się w zastosowaniach takich, jak transport hydrauliczny:

- Ścieków
- Wody surowej
- Wód chłodniczych
- Osadów
- Wód opadowych
- Ścieków przemysłowych

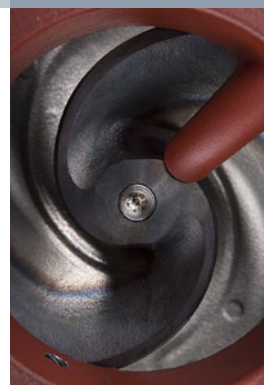

## Szeroki zakres wydajności

- Moc znamionowa od 1,3 kW do 310 kW
- Wydatek do 1 000 l/s
- Wysokość podnoszenia do 100 m
- Zatapialne i do instalacji suchych
- Wydajność każdej pompy Flygt jest testowana fabrycznie

# Samoooczyszczająca się pompa N zmniejsza koszty eksploatacji

## Utrzymanie wysokiej sprawności

Ciała stałe, takie jak materiały włókniste lub odpadki, które przedostały się do wlotu pompy konwencjonalnej mają tendencję do zakleszczania się na krawędzi wiodącej łopatek wirnika. To zmniejsza sprawność wirnika i prowadzi do zwiększenia zużycia energii (rys. A). Większe zużycie energii prowadzi natomiast do wzrostu kosztów za energię.

W miarę nawarstwiania się materiału wewnątrz wirnika, ochrona termiczna silnika włącza się powodując zatrzymanie pompy. To z kolei wymaga kosztownej, nieplanowanej obsługi technicznej.

Jeżeli konwencjonalna pompa do ścieków pracuje w sposób przerywany, rosnąca ilość ciał stałych zostanie usunięta w ramach wypłukiwania zwrotnego, gdy pompa jest wyłączana na końcu cyklu operacyjnego. Na początku kolejnego cyklu, wydajność powraca do wartości początkowej, ponieważ wirnik jest wolny od ciał stałych (rys. B).

Zdolność do samoooczyszczania się zapewnia taką samą wysoką wydajność pompy Flygt N i utrzymuje koszty na poziomie minimalnym (rys. C).

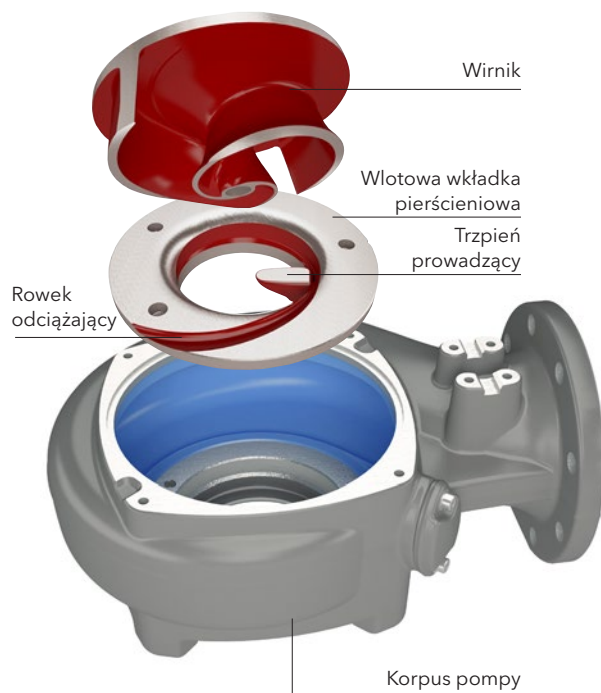

A. Konwencjonalna pompa do ścieków

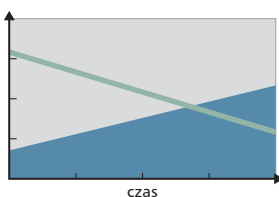

B. Konwencjonalna pompa działająca z przerwami

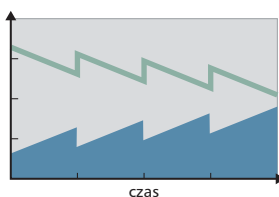

C. Pompa Flygt N

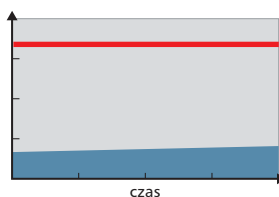

— Sprawność hydrauliczna  
— Utrzymanie wysokiej sprawności  
— Zużycie energii

## Koncepcja samoooczyszczania

Wszystkie pompy Flygt N charakteryzuje taka sama skuteczność samoooczyszczania się niezależnie od warunków pracy.



**Etap 1.** Większość ciał stałych przedostających się do pompy przechodzi przez wirnik między łopatkami wirnika. Jeżeli obiekt zakleszczy się w górnej krawędzi jednej z łopatek wirnika, zsunie się wzdłuż krzywizny w kierunku obwodu wlotu.

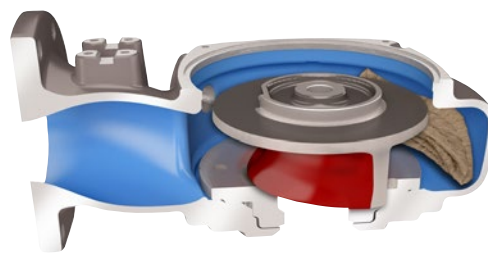

**Etap 2.** Ciało stałe zsunie się wzdłuż końcówki łopatki wirnika wewnątrz rowka odciążającego. Trzpień prowadzący we wlotowej wkładce pierścieniowej wypchnie wszystkie typy ciał stałych z dala od środka wirnika wzdłuż krawędzi górnej i na zewnątrz przez rowek odciążający.

# Szeroki zakres wydajności do każdego zastosowania

## Elastyczna i modułowa konstrukcja

Technologia Flygt N umożliwia dostosowanie hydrauliki do indywidualnych wymagań praktycznie każdej aplikacji. Wybierz wersję z utwardzanego żeliwa przeznaczoną do typowych zastosowań w oczyszczaniu ścieków lub wersję z pierścieniem „chopper” do cięcia długich włókien lub ciał stałych. Wersja Hard-Iron™ jest przeznaczona dla aplikacji wywołujących ścieranie oraz do zimnych wód powodujących erozję korozyjną wywołowaną przez wysoką zawartość tlenu.

Niezależnie od tego, co wybierzesz, nigdy nie tracisz na wydajności pompy – możesz w prosty sposób zmienić moduł w przypadku zmiany warunków eksploatacyjnych.

### Żeliwo



Żeliwny wirnik z utwardzonymi krawędziami i wlotową wkładką pierścieniową do typowych zastosowań pompowania.

### Hard-Iron™ (60 HRC)



Bardzo trwała opcja dla zastosowań wywołujących abrazję (ścieranie) i powodujących erozję korozyjną.

Wlotowa wkładka pierścieniowa typu „Chopper” tnąca i rozrywająca długie włókna i ciała stałe.

## Najwyższe osiągi z szerokim zakresem wydajności

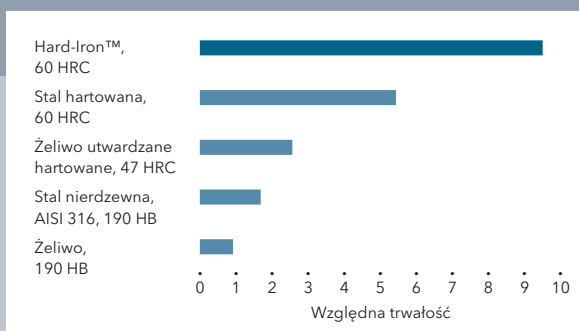
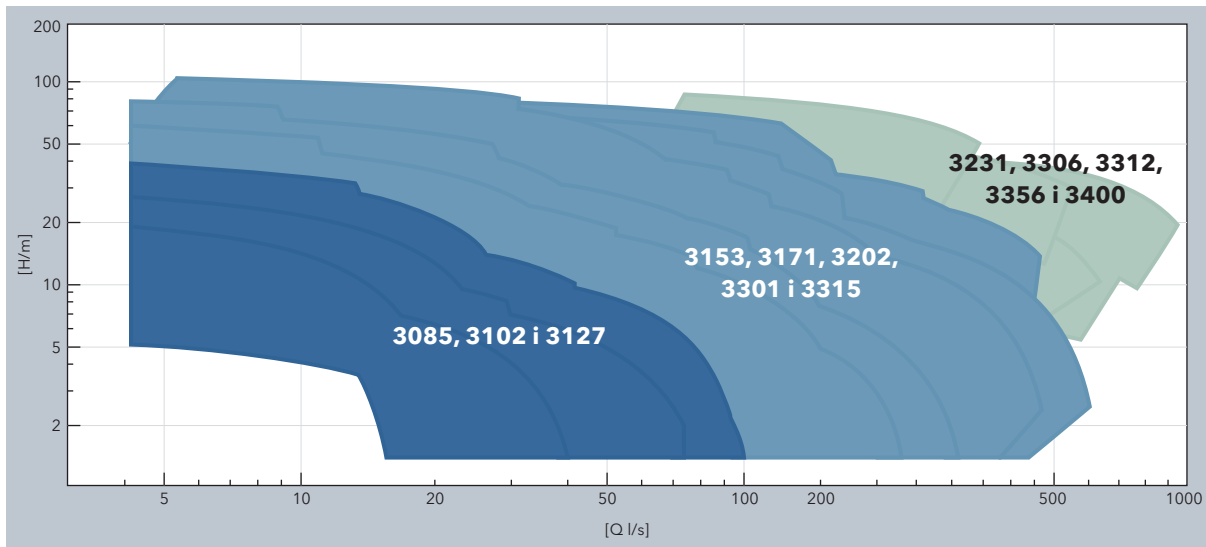

## Hard-Iron™ (60 HRC) do najtrudniejszych wyzwań związanych z transportem ścieków

Przyspieszone testy zużycia dowiodły, że podzespoły hydrauliczne Hard-Iron™ pracują skutecznie przy minimalnym zużyciu podczas pompowania wody o bardzo dużym stężeniu gruboziarnistego piasku (2 400 tony).

Pompy Flygt N z podzespołami Hard-Iron™ zapewniają stałą wysoką sprawność bez zatykania lub erozji korozyjnej, charakteryzuje je o 200 procent dłuższa trwałość w porównaniu do podzespołów hydraulicznych ze zwykłego utwardzanego żeliwa.

# Zaprojektowane i wyprodukowane z myślą o trwałości

Xylem projektuje i produkuje podzespoły do pomp Flygt N, takie jak silnik, uszczelnienia i wał z myślą o optymalizacji działania i przedłużeniu żywotności pompy.

## Silnik

Silnik indukcyjny asynchroniczny klatkowy z izolacją klasy H zapewnia niezrównane parametry pracy i najwyższą możliwą wymianę ciepła w instalacjach zatapialnych i suchych. Straty ciepła koncentrują się wokół stojana, który chłodzi otaczająca woda. Silnik charakteryzuje maksymalny przyrost temperatury roboczej 80°C (176°F) zgodnie z NEMA klasa B zapewniający dłuższą żywotność. Przygotowane do pracy ze zmienną prędkością, wszystkie silniki są w stanie wykorzystać w pełni dostępną moc.

Dla zapewnienia jeszcze wyższej sprawności ogólnej, udostępniamy silniki o sprawności podwyższonej Premium IE3.

## Uszczelnienia o długiej żywotności

Trwałe uszczelnienia z węgla wolframu oferują wyjątkową wytrzymałość mechaniczną oraz doskonałe właściwości ślizgowe, nawet podczas pracy na sucho. Uszczelnienia te, posiadające niski współczynnik tarcia, są w stanie wytrzymać tysiące godzin pracy pod wysokim ciśnieniem w ekstremalnych warunkach bez pękania, zacierania oraz oznak nadmiernego ścierania.

## Niewielkie ugięcia wału

Aby zminimalizować drgania, zapewnić cichą pracę oraz przedłużyć trwałość uszczelnień i łożyska, wszystkie pompy Flygt N wyposażono w krótki przewieszony wał redukujący jego ugięcie.

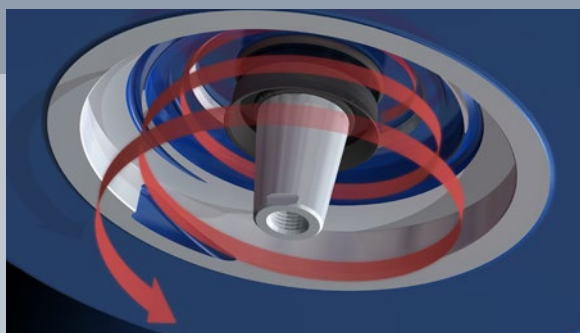

## Ochrona uszczelnienia Spin-out™ do pomp z wnękami w komorze uszczelnienia

Opatentowana konstrukcja Spin-out™ usuwa z komory uszczelnienia ściernie cząstki stałe, zwiększając w ten sposób ochronę przed nadmiernym zużyciem uszczelnienia zewnętrznego. Jako integralna część komory uszczelnienia, Spin-out™ jest tak samo prosty, jak skuteczny.

# Pompy o małym wydatku

Ta seria pomp Flygt N obejmuje trzy modele, które obsługują wydajność do 100 l/s. Tak jak wszystkie pompy Flygt N przyczyniają się do zmniejszenia całkowitych kosztów eksploatacji instalacji.



## Charakterystyki, 50 Hz

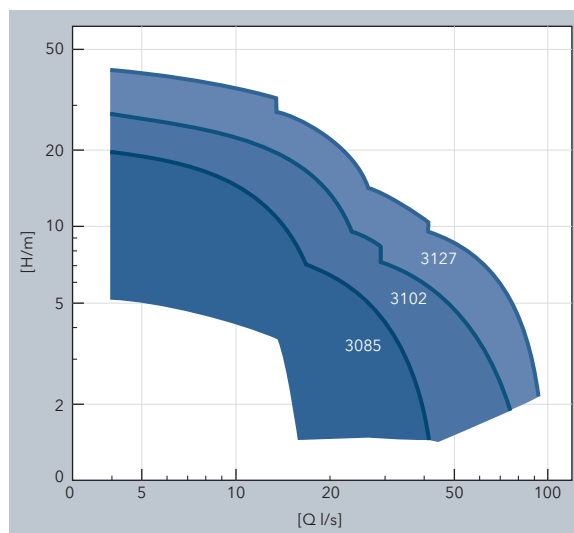

## Moc znamionowa i wielkości

Model	3085	3102	3127
Moc znamionowa, kW	1,3-2,4	3,1- 4,5	4,7- 8,5
Wylot, mm (cale)	80 (3")	80 (3") 100 (4") 150 (6")	80 (3") 100 (4") 150 (6")

## Sposoby instalacji

NP



Do półstacjonarnych instalacji „mokrych” w studniach czerpnych. Pompa jest instalowana za pomocą podwójnych przewodnic rurowych do wylotowej stopy sprzęgającej.

NS

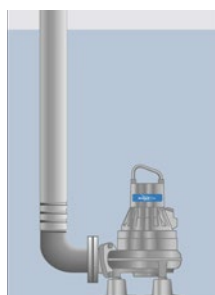

Półstacjonarna instalacja wolnostojąca. Wersja przenośna z przyłączem rurowym lub węzłem tłocznym.

NT

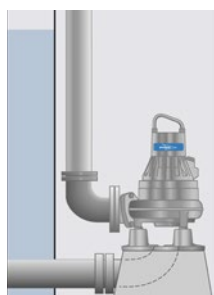

Montowana w pionie instalacja stacjonarna do zabudowy suchej z przyłączami kołnierzowymi do rurowego przewodu ssawnego i tłocznego.

NZ

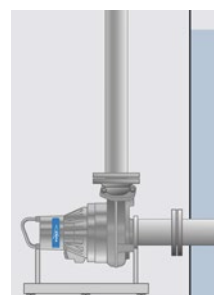

Montowana w poziomie, instalacja stacjonarna do zabudowy suchej z przyłączami kołnierzowymi do rurowego przewodu ssawnego i tłocznego.

NL

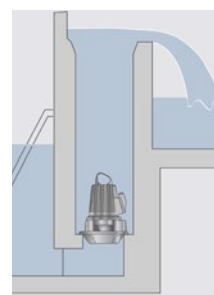

Półstacjonarna instalacja pompy w kolumnie pionowej stalowej lub betonowej.

#### LEPSZA WYMIANA CIEPŁA

Nasz specjalnie zaprojektowany wyprodukowany silnik zapewnia lepsze chłodzenie, ponieważ straty ciepła koncentrują się wokół stojana. Impregnowane w żywicy (klasa izolacji H) uzwojenia stojana mogą pracować w temperaturze do 180°C (355°F), co umożliwia maksymalnie 30 ruchów na godzinę.

#### ZGODNOŚĆ

Każda pompa jest testowana i zatwierdzana zgodnie z krajowymi i międzynarodowymi normami, w tym normą IEC 34-1 i CSA. Pompy są dostępne w wersji przeciw-wybuchowej przeznaczonej do użytku w środowiskach niebezpiecznych i są zgodne z kryteriami Factory Mutual, Normy Europejskiej oraz IEC.

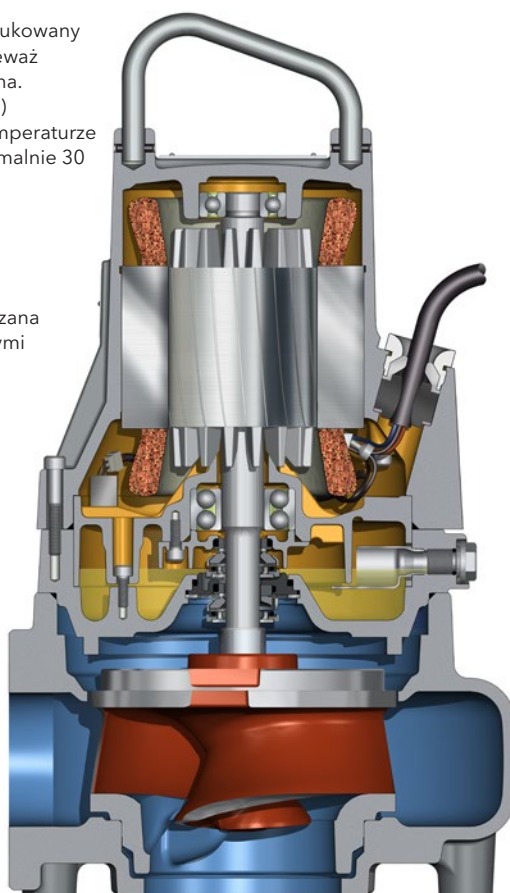

#### PRZEPUST KABLOWY

Wodoszczelny przepust kablowy zapewnia szczelność oraz zabezpiecza przed nadmiernym odkształceniem kabli, co decyduje o bezpieczeństwie instalacji.

#### CZUJNIKI

Czujniki termiczne wbudowane w uzwojenia stojana zapobiegają przegrzaniu. Opcjonalnie dostępne są również czujniki zabezpieczające przed przeciekami do komory silnika i komory olejowej.

#### ŁOŻYSKA O DŁUGIEJ ŻYWOTNOŚCI

Wytrzymałe łożyska są przewidziane do pracy przez 50 000 godzin.

#### TRWAŁE USZCZELNIENIA

System Griploc™ składa się z dwóch zespołów mechanicznych uszczelnień wału, które pracują niezależnie od siebie i zapewniają podwójnie skuteczne zabezpieczenie przed przeciekami.

#### Uszczelnienie Griploc™

Wytrzymała konstrukcja uszczelnienia Griploc™ zapewnia stałą wydajność i bezproblemową pracę w wymagającym otoczeniu. Trwałe pierścienie uszczelniające minimalizują ryzyko przecieków, a opatentowana sprężyna griplock, umieszczona wokół wału, zapewnia umocowanie osiowe i przeniesienie momentu. Oprócz tego konstrukcja Griploc™ gwarantuje szybki i prawidłowy montaż i demontaż.



#### Wirnik Adaptacyjny N

Flygt N3085 charakteryzuje adaptacyjny, samooczyszczający się wirnik N, który może poruszać się osiowo, aby zapewnić łatwy przepływ przez pompę cieczy z dużymi ciałami stałymi.

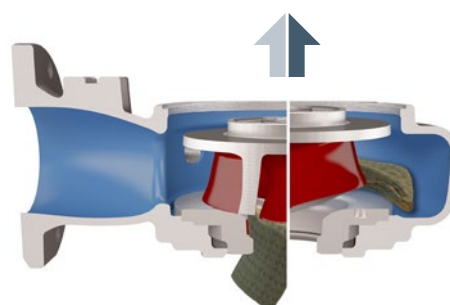

# Pompy o średnim wydatku

Dla wyższych wymagań pompowych, transport płynów może być realizowany przez pięć modeli z wydatkiem 500 l/s. Wysokosprawne, wytrzymałe modele zapewniają pracę bez zatykania pozwalającą na uzyskanie najlepszych całkowitych kosztów cyklu eksploatacji.



## Charakterystyki, 50 Hz

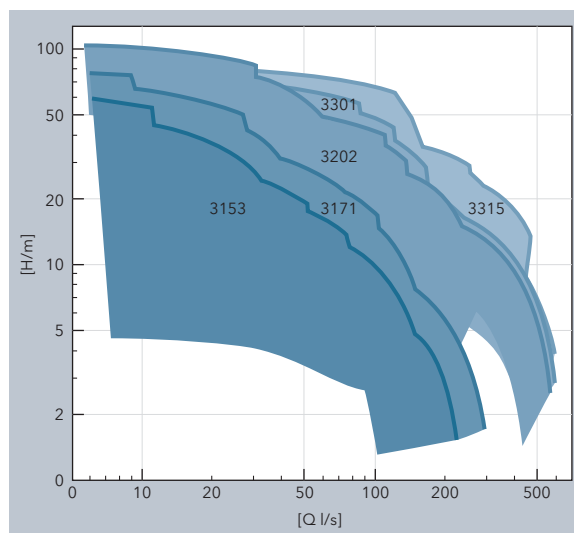

## Moc znamionowa i wielkości

Model	3153	3171	3202	3301	3315
Moc znamionowa, kW	7,5- 16,4	15-22	22-47	37-70	55-105
Wylot, mm (cale)	80 (3")	100 (4")	100 (4")	150 (6")	150 (6")
	100 (4")	150 (6")	150 (6")	250 (10")	250 (10")
	150 (6")	250 (10")	200 (8")	300 (12")	300 (12")
	200 (8")		300 (12")	350 (14")	350 (14")
	250 (10")				

## Sposoby instalacji

NP

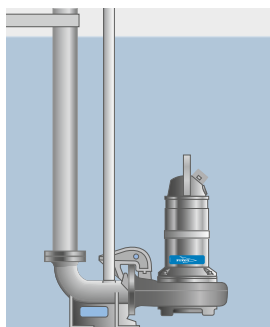

Do półstacjonarnych instalacji „mokrych” w studniach czerpnych. Pompa jest instalowana za pomocą podwójnych przewodnic rurowych do wylotowej stopy sprzęgającej.

NS

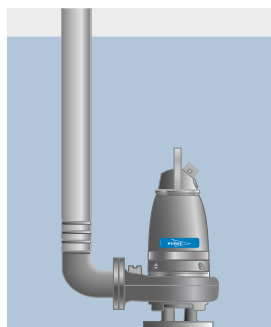

Półstacjonarna instalacja wolnostojąca. Wersja przenośna z przyłączem rurowym lub węże tłoczne.

NT

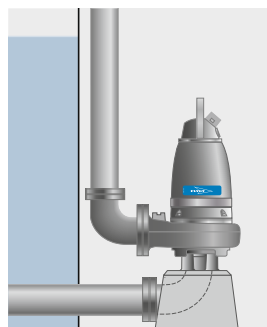

Montowana w pionie instalacja stacjonarna do zabudowy suchej z przyłączami kołnierzowymi do rurowego przewodu ssawnego i tłoczego.

NZ

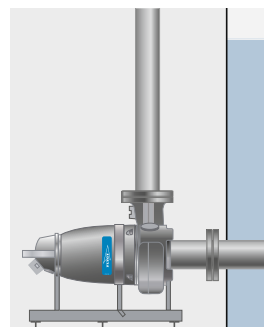

Montowana w poziomej, instalacja stacjonarna do zabudowy suchej z przyłączami kołnierzowymi do rurowego przewodu ssawnego i tłoczego.



#### LEPSZA WYMIANA CIEPŁA

Nasz specjalnie zaprojektowany i wyprodukowany silnik zapewnia lepsze chłodzenie, ponieważ straty ciepła koncentrują się wokół stojana. Impregnowane w żywicy (klasa izolacji H) uzwojenia stojana mogą pracować w temperaturze do 180°C (355°F), co umożliwia maksymalnie 30 rozruchów na godzinę.

#### SKUTECZNE CHŁODZENIE

Pompy są chłodzone przez otaczającą je cieść lub w bardziej wymagających zastosowaniach z wykorzystaniem wewnętrznego układu chłodzącego o zamkniętym obiegu.

#### KOMORA INSPEKCYJNA

Aby zwiększyć niezawodność eksploatacyjną, komora inspekcyjna położona między modulem uszczelniającym i łożyskami pozwala na szybkie kontrole na miejscu i konserwację. W razie uszkodzenia uszczelnienia, wbudowany czujnik szybko ostrzeże o pojawieniu się cieczy, co pozwoli przy szybkiej reakcji serwisowej na zmniejszenie ewentualnych kosztów prac naprawczych.

#### ZGODNOŚĆ

Każda pompa jest testowana i zatwierdzana zgodnie z krajowymi i międzynarodowymi normami, w tym normą IEC 34-1 i CSA. Pompy są dostępne w wersji przeciwybuchowej, przeznaczonej do użytku w środowiskach niebezpiecznych, zgodnej z kryteriami Factory Mutual, Normy Europejskiej oraz IEC.

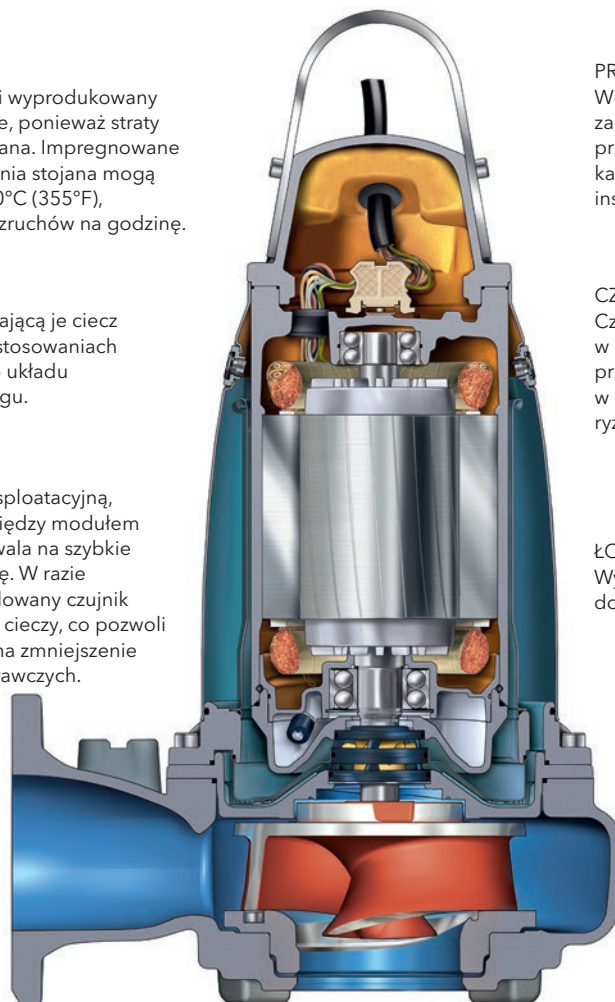

#### PRZEPUST KABLOWY

Wodoszczelny przepust kablowy zapewnia szczelność oraz zabezpiecza przed nadmiernym odkształceniem kabli, co decyduje o bezpieczeństwie instalacji.

#### CZUJNIKI

Czujniki termiczne wbudowane w uzwojenie stojana zapobiegają przegrzewaniu, a czujnik przecieku w komorze inspekcyjnej minimalizuje ryzyko awarii łożyska i stojana.

#### ŁOŻYSKA O DŁUGIEJ ŻYWOTNOŚCI

Wytrzymałe łożyska są przewidziane do pracy przez 50 000 godzin.

#### TRWAŁE USZCZELNIENIA

Uszczelnienia Flygt Plug-in™ z systemem Active Seal™ gwarantują większą niezawodność uszczelnienia i zerowe ryzyko przecieków do silnika, dzięki temu mniejsze ryzyko awarii łożyska i stojana.

#### Uszczelnienie Flygt Plug-in™ z systemem Active Seal™

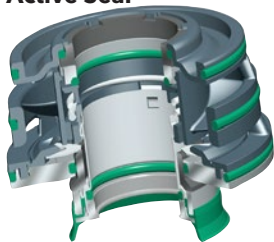

Uszczelnienie wewnętrzne z wyciętymi laserowo rowkami spiralnymi.



Uszczelnienie Flygt Plug-in™ eliminuje ryzyko związane z nieprawidłową instalacją oraz nieostrożną obsługą. Obejmuje system Active Seal™ w jednym, łatwym w obsłudze module.

System Active Seal™ to opatentowany podwójny system uszczelnienia - zero przecieków - aktywnie zapobiega przedostawaniu się cieczy do komory silnika, tym samym redukując ryzyko awarii łożyska i stojana. Składa się z unikalnego uszczelnienia wewnętrznego, które działa jak mikro-pompa oraz uszczelnienia zewnętrznego, które

zapobiega przeciekom pompowanego medium do komory buforowej.

Wycięte laserowo rowki na powierzchni uszczelnienia wewnętrznego tworzą hydrodynamiczny efekt pompowania, który zapobiega przeciekom do silnika.

Przekłada się to na większą wytrzymałość uszczelnienia, zmniejsza czasy przestoju oraz ilość nieplanowanych kontroli. Oprócz tego przedłuża okresy przerw między przeglądami w wielu zastosowaniach.

# Pompy o dużym wydatku

Gdy potrzebna jest większa wydajność, seria pomp Flygt N oferuje pięć wielkości pomp do wykonania tego zadania. Modele te zapewniają bezprecedensową moc pompowania - niezawodnie i skutecznie.



## Charakterystyki, 50 Hz

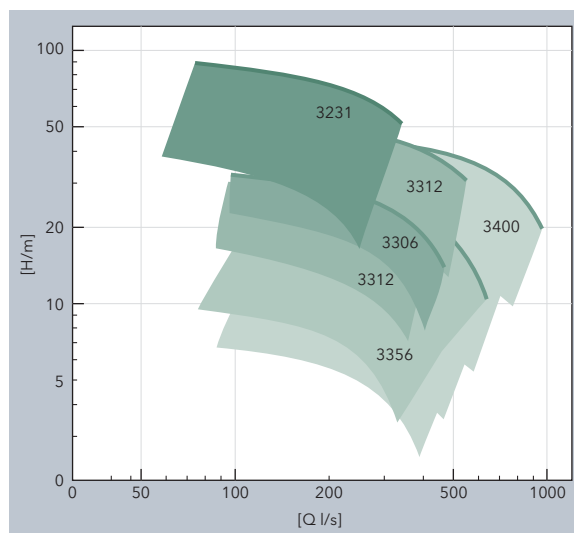

## Moc znamionowa i wielkości

Model	3231	3306	3312	3356	3400
Moc znamionowa, kW	70-215	58-100	55-250	45-140	40-310
Wylot, mm (cale)	200 (8")	300 (12")	300 (12")	350 (14")	400 (16")

## Sposoby instalacji

NP



Do półstacjonarnych instalacji „mokrych” w studniach czerpnych. Pompa jest instalowana za pomocą podwójnych przewodów rurowych do wylotowej stopy sprzęgającej.

NS



Półstacjonarna instalacja wolnostojąca. Wersja przenośna z przyłączem rurowym lub węże tłoczny.

NT

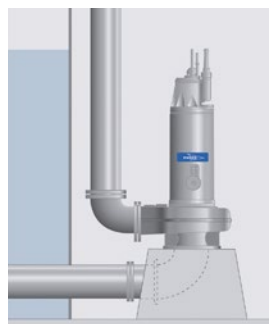

Montowana w pionie instalacja stacjonarna do zabudowy suchej z przyłączami kołnierzowymi do rurowego przewodu ssawnego i tłoczny.

NZ

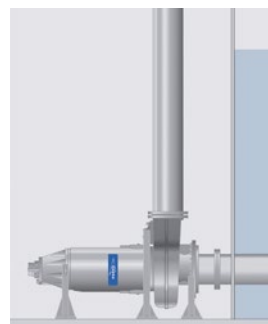

Montowana w poziomie, instalacja stacjonarna do zabudowy suchej z przyłączami kołnierzowymi do rurowego przewodu ssawnego i tłoczny.

#### LEPSZA WYMIANA CIEPŁA

Nasz specjalnie zaprojektowany i wyprodukowany silnik zapewnia lepsze chłodzenie, ponieważ straty ciepła koncentrują się wokół stojana. Impregnowane w żywicy (klasa izolacji H) uzwojenia stojana mogą pracować w temperaturze do 180°C (355°F), co umożliwia maksymalnie 15 rozruchów na godzinę.

#### SKUTECZNE CHŁODZENIE

Pompy są chłodzone albo przez pompowaną ciecz albo przez wewnętrzny układ chłodzący o obiegu zamkniętym.

#### KOMORA INSPEKCYJNA

Komora inspekcyjna położona między modułem uszczelniającym a łożyskami pozwala na szybkie kontrole na miejscu i konserwację, co zwiększa niezawodność eksploatacyjną. W razie uszkodzenia uszczelnienia, wbudowany czujnik szybko ostrzeże o pojawieniu się cieczy, co przy szybkiej reakcji serwisowej pozwoli na zmniejszenie ewentualnych kosztów prac naprawczych.

#### ZGODNOŚĆ

Każda pompa jest testowana i zatwierdzana zgodnie z krajowymi i międzynarodowymi normami, w tym normą IEC 34-1 i CSA. Pompy są dostępne w wersji przeciwybuchowej przeznaczonej do użytku w środowiskach niebezpiecznych i zgodne z kryteriami Factory Mutual, Normy Europejskiej oraz IEC.

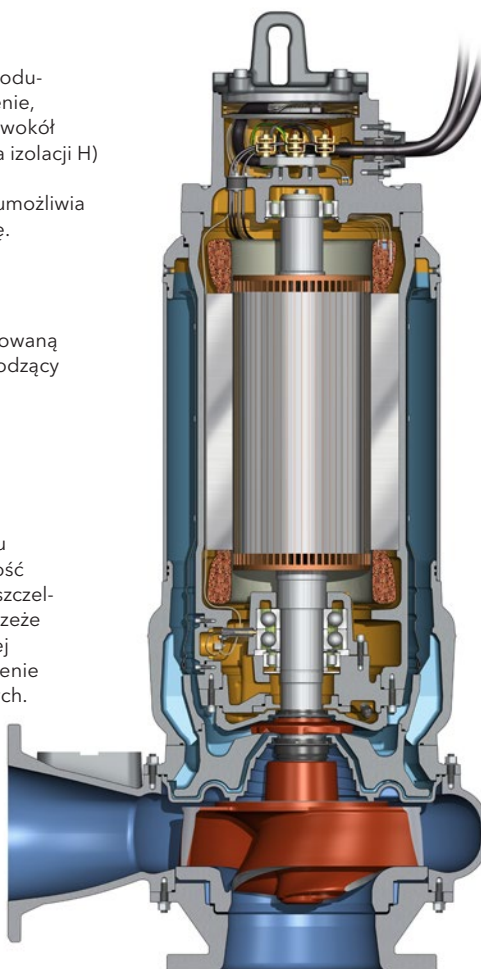

#### PRZEPUST KABLOWY

Wodoszczelny przepust kablowy zapewnia szczelność oraz zabezpiecza przed nadmiernym odkształceniem kabli, co decyduje o bezpieczeństwie instalacji.

#### CZUJNIKI

Czujniki termiczne w uzwojeniach stojana zapobiegają przegrzaniu, a analogowy czujnik temperatury monitoruje dolne łożysko. Obudowę stojana oraz komorę przyłączeniową wyposażono w czujniki zabezpieczające przed przeciekami. Czujniki zmniejszają ryzyko awarii łożyska i stojana.

#### ŁOŻYSKA O DŁUGIEJ ŻYWOTNOŚCI

Trwałe łożyska zapewniają żywotność do 100 000 godzin.

#### TRWAŁE USZCZELNIENIA

Dwa zespoły mechanicznych uszczelnień wału pracują niezależnie od siebie, co zapewnia podwójnie skuteczne zabezpieczenie. System Active Seal™ oferuje większą niezawodność uszczelnienia oraz zero przecieków do silnika, redukując w ten sposób ryzyko awarii łożyska i stojana.

#### Zero przecieków do komory silnika



System Active Seal™ to opatentowany podwójny system uszczelnienia - zero przecieków - aktywnie zapobiega przedostawaniu się cieczy do komory silnika, tym samym redukując ryzyko awarii łożyska i stojana. Składa się on z unikalnego uszczelnienia wewnętrznego, które działa jak mikro - pompa oraz uszczelnienia zewnętrznego, które zapobiega przeciekom pompowanego medium do komory buforowej.

Wycięte laserowo rowki na powierzchni uszczelnienia wewnętrznego

tworzą hydrodynamiczny efekt pompowania, który zapobiega przeciekom do silnika. Przekłada się to na większą wytrzymałość uszczelnienia, zmniejsza czasy przestoju oraz ilość nieplanowanych kontroli. Oprócz tego przedłuża okresy przerw między przeglądami w wielu zastosowaniach.

# Kompletne rozwiązania spełniające Twoje oczekiwania

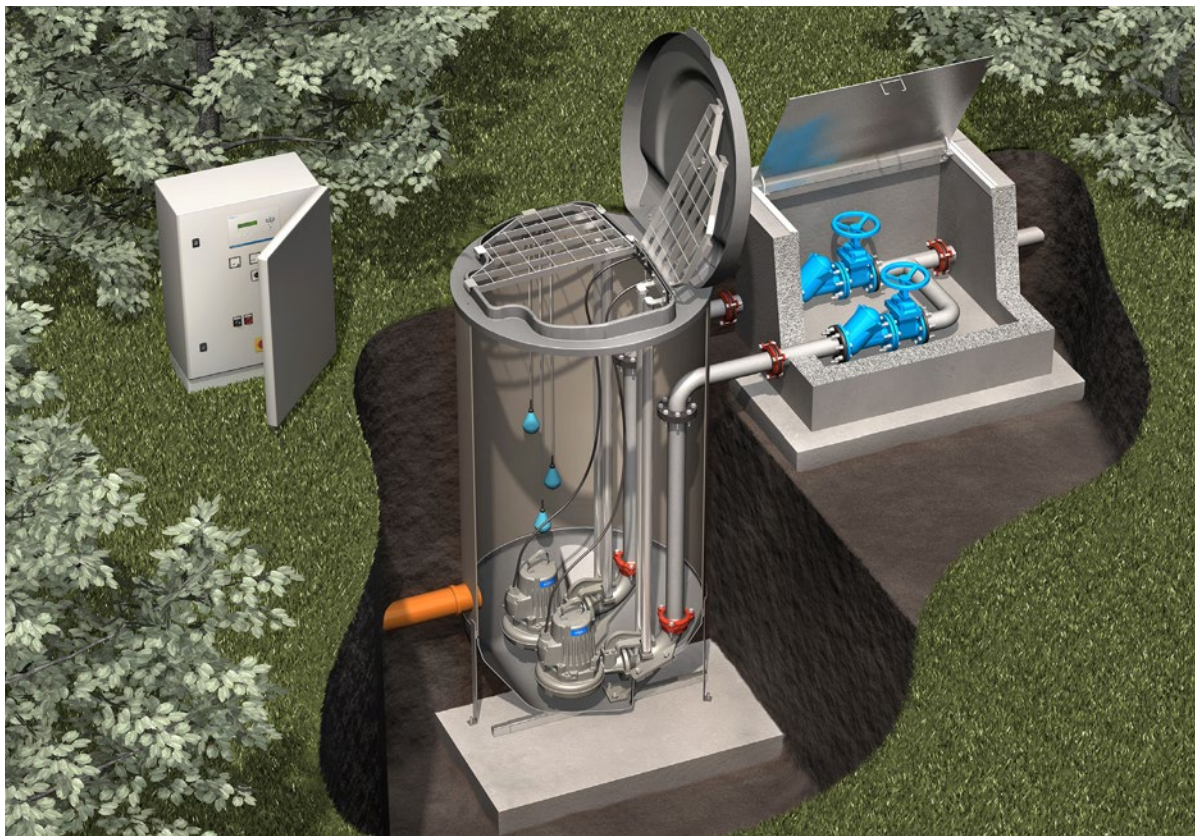

## Gotowość do montażu w prefabrykowanej przepompowni

Pompy Flygt N mogą zostać dostarczone przygotowane do montażu w standardowych, prefabrykowanych przepompowniach, ze wszystkim co jest do tego potrzebne. Nasze prefabrykowane przepompownie charakteryzują najbardziej

niezawodne i opłacalne rozwiązania pompowania. Nasze rozwiązania są wstępnie zamontowane z konfiguracją zaworów, rur przyłączeniowych oraz przyłączy wlotowych i wylotowych. Instalacja i rozruch są proste i wymagają poświęcenia minimalnego czasu.



Flygt MiniCAS

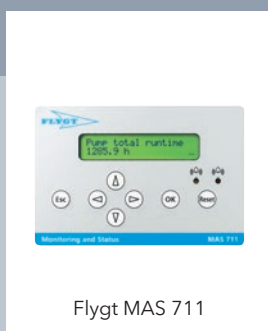

Flygt MAS 711

## Monitorowanie i kontrola: wzmocnij pozycję swojej firmy

**Flygt MiniCAS** to kontroler nadzorujący czujniki temperatury stojana oraz czujniki przecieków przeznaczony dla pomp o małym i średnim wydatku.

**Flygt MAS 711** to system monitoringu zabezpieczającego przeznaczony dla pomp Flygt N o średnim i dużym wydatku.

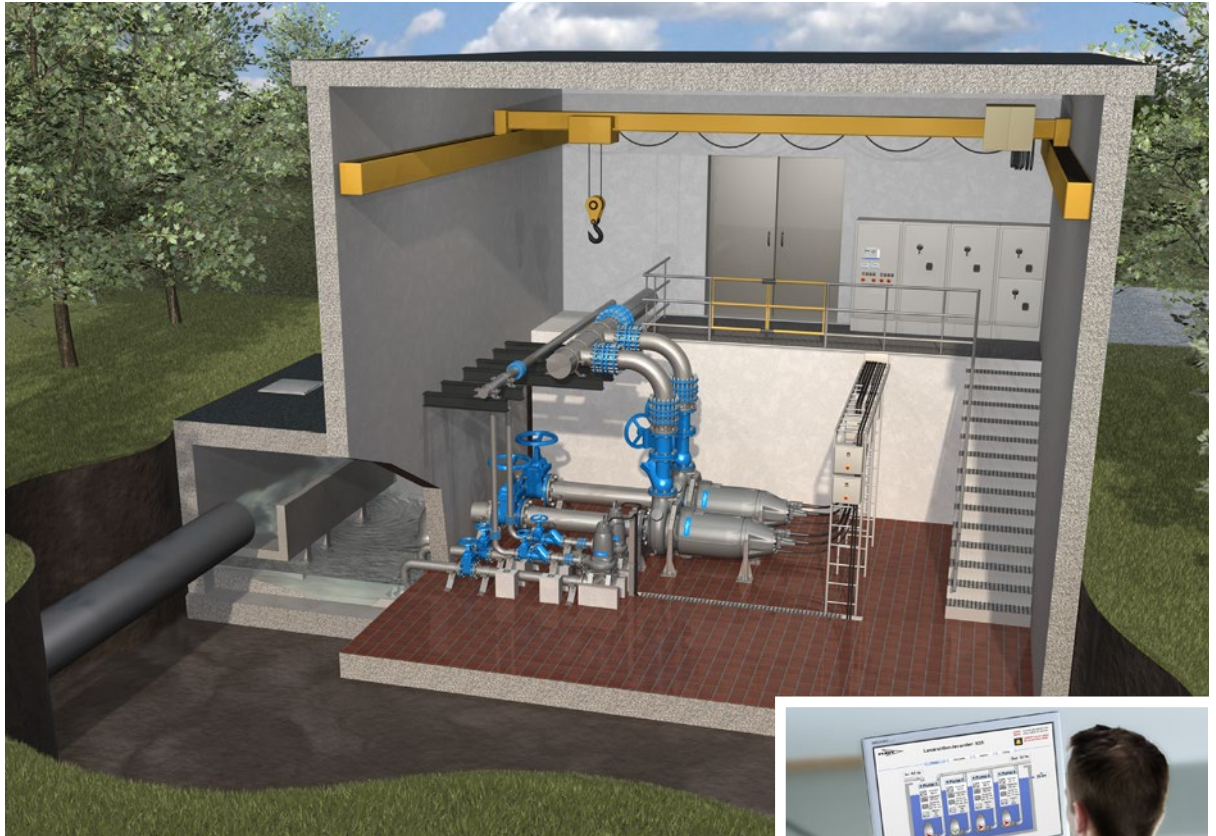

### Rozwiązania inżynieryjne

Pompy Flygt N można skonfigurować zgodnie z określonymi wymaganiami. Nasi inżynierowie współpracują z klientem, od etapu projektu i analizy systemu, do doboru produktu i wyposażenia instalacji. Dzięki temu jesteśmy w stanie dostarczyć niezawodne i opłacalne rozwiązania przeznaczone do transportu cieczy.

Idealna zgodność. Wszystkie urządzenia monitorujące i kontrolujące Flygt można w prosty sposób zintegrować z każdym systemem sterowania **SCADA**.



### Pompy Flygt N: instalacje zatapialne i suche

Pompy Flygt N to znakomity wybór do transportu cieczy zawierających ciała stałe w instalacjach w pomieszczeniach suchych. Zaprojektowane z myślą o pracy w zanurzeniu, nasze pompy eliminują ryzyko uszkodzenia silnika z powodu zalania stacji. Zatapialne lub przeznaczone do suchych instalacji pompy Flygt N zapewniają wysokiej jakości pracę bez zatykania przy minimalnych wymaganiach konserwacyjnych oraz znacznej oszczędności energii.

# Siła adaptacji

## Tabela opcji

Przystosuj pompę Flygt N do swoich wymagań korzystając z wyposażenia opcjonalnego.

Model pompy Flygt N	3085	3102	3127	3153	3171	3202	3301	3315	3231	3306	3312	3356	3400
<b>Opcja/Produkt</b>													
<b>Silnik</b>													
Podwyższona sprawność IE3	☐	○	○	☐	○	○	○		☐	☐	☐	☐	☐
<b>Układ hydrauliczny</b>													
Trzpień naprowadzający	●	●	●	◐	◐	☐							
Hard-Iron™	○	○	○	○	○	○	○		○				
Wkładka Chopper			○										
Adaptacyjny N	●	●	●										
<b>System uszczelnień</b>													
Uszczelnienie Griploc™	●	●	●										
Uszczelnienie Plug-in™				●	●	●	●	●					
Active Seal™				●	●	●	●	●		●	●	●	●
Spin-out™	●	●	●	●	●	●	●	●	◐	◐	◐	◐	◐
Płukanie uszczelnienia									○	○	○	○	○
<b>System chłodzenia</b>													
1. Bez chłodzenia	●	●	●	●	●	●	●	●	●	●	●	●	●
2. Wewnętrzny				○	○	○	○	○					
3. Zintegrowany									○	○	○	○	○
4. Zewnętrzny				○	○	○	○	○	○	○	○	○	○
<b>Typ instalacji</b>													
NP	●	●	●	●	●	●	●	●	●	●	●	●	●
NS	●	●	●	●	●	●	●	●	●	●	●	●	●
NT	●	●	●	●	●	●	●	●	●	●	●	●	●
NZ	●	●	●	●	●	●	●	●	●	●	●	●	●
NL		●	●										
<b>Akcesoria</b>													
Zawór płuczący	○	○	○	☐	☐	☐	☐	☐					
<b>Monitorowanie pompy</b>													
<i>Przygotowane do</i>													
- Mini CAS	●	●	●	●	●	●	●	●					
- MAS					○	○	○	○	●	●	●	●	●
- Inteligentne sterowanie	☐	☐	☐	☐	☐	☐	☐	☐					

● = Standard

○ = Opcjonalnie

◐ = Standard lub opcjonalnie w zależności od modelu

◑ = Standard lub niedostępny w zależności od modelu

☐ = Opcja lub niedostępny w zależności od modelu

## Samoczyszczanie zmniejsza koszty eksploatacji

Schemat obliczeń wykonanych dla pompy 30 kW.

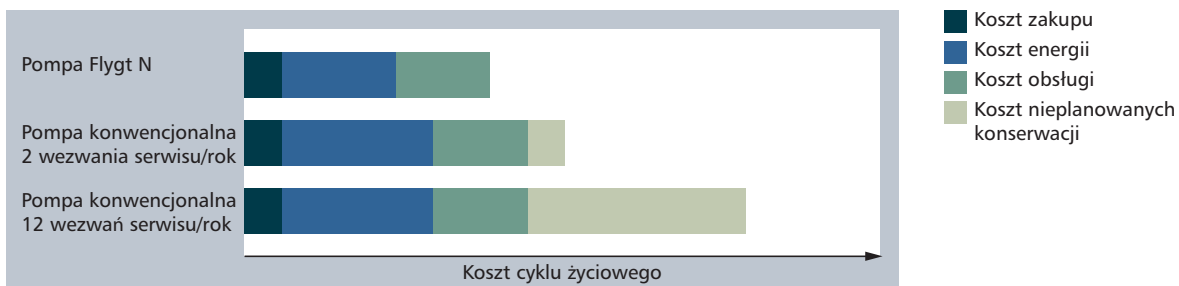

# Wsparcie Twojej firmy na każdym kroku



## Rozległy monitoring i kontrola

Zapewniamy sprzęt i oprogramowanie dla kompletnych systemów procesowych – począwszy od indywidualnych napędów pompy, przez startery, czujniki i sterowniki, na oprogramowaniu systemowym oraz skalowalnych systemach **SCADA** skończywszy.



## Oryginalne części zamienne Flygt i gwarancja

Jeżeli nie możesz sobie pozwolić na przestoje, zaufaj naszej globalnej sieci usług, która w szybki i skuteczny sposób dostarcza na miejsce oryginalne części zamienne Flygt. Wszystkie części zamienne Flygt posiadają solidną 15-letnią gwarancję dostępności. Pompy o dużym wydatku oferujemy aż z 20-letnią gwarancją dostępności.

## Obszerna wiedza inżynierska

Xylem posiada rozległą wiedzę w zakresie dynamiki płynów oraz ogromne doświadczenie praktyczne w projektowaniu, obsłudze oraz utrzymaniu skuteczności systemów transportujących ścieki. Zapewniamy szeroki zakres usług technicznych, w tym:

- Analizę systemu i obliczenia
- Projektowanie komór czerpnych
- Obliczenia uderzeń hydraulicznych
- Analizę rozruchową pompy
- Analizę przebiegu przejściowego
- Obliczenia w zakresie dynamiki płynów (CFD)
- Testowanie modeli w zmniejszonej skali

W skrócie, jesteśmy w stanie pomóc Ci we wszystkim, czego potrzebujesz do zapewnienia optymalnych parametrów oraz ekonomicznej i energooszczędnej eksploatacji.

## Usprawnij swój system

Dzięki produktom do monitoringu i kontroli Flygt, możesz sterować i optymalizować wydajność każdego podzespołu Twojego systemu. To pomaga zredukować obciążenia pomp, zaworów oraz sieci energetycznej i zapewnia niezawodność, sprawność eksploatacyjną oraz przedłuży żywotność.

## Wsparcie dla Twoich pomp Flygt

Nasza globalna sieć lokalnych centrów serwisowych i partnerów serwisowych oferuje zintegrowane usługi zapewniające bezpieczną, wydajną i niezawodną eksploatację. W celu zapewnienia bezawaryjnej pracy i minimalnych czasów przestojów możesz liczyć na szybką, profesjonalną reakcję oraz wysokiej jakości usługi i serwis z użyciem oryginalnych części zamiennych Flygt.

# Xylem |'zīləm|

- 1) Roślinne tkanki przewodzące, transportujące w górę wodę z substancjami odżywczymi pobranymi z gleby przez korzenie
- 2) globalny lider w technologii wodnej

Jesteśmy międzynarodowym zespołem, połączonym wspólnym celem: tworzenie zaawansowanych technologicznie rozwiązań, aby sprostać światowym wyzwaniom związanym z wodą. Opracowywanie nowych technologii, które usprawnią sposób wykorzystania wody, jej oszczędzanie oraz ponowne wykorzystanie w przyszłości ma kluczowe znaczenie dla naszej pracy. Oferujemy produkty i usługi w zakresie transportowania, uzdatniania, analizowania, monitorowania oraz odprowadzania wody oczyszczonej do środowiska dla zastosowań komunalnych, przemysłowych, a także w usługach budownictwa komercyjnego i mieszkalnego oraz gospodarstwach rolnych. Dzięki przejęciu firmy Sensus w październiku 2016, do swojego portfolio rozwiązań Xylem włączył inteligentne opomiarowanie, technologie sieciowe oraz zaawansowaną analizę danych dla urządzeń wodnych, gazowych i elektrycznych. Nawiązaliśmy silne, długotrwałe relacje z klientami w ponad 150 krajach, dzięki skutecznemu połączeniu produktów wiodących marek, wieloletniemu doświadczeniu, równocześnie koncentrując się na opracowywaniu kompleksowych, zrównoważonych rozwiązań.

**Więcej informacji o tym, jak Xylem może Tobie pomóc znajdziesz na stronie [xylem.com](http://xylem.com)**



godwin 



 LOWARA



**WEDECO**

**xylem**  
Let's Solve Water

Xylem Water Solutions Polska Sp. z o. o.  
Siedziba główna:

ul. Karczunkowska 46  
02-871 Warszawa

[www.xylem.pl](http://www.xylem.pl)  
[www.lowara.pl](http://www.lowara.pl)

Wsparcie techniczne i obsługa klienta:

Tel. +48 22 735 81 00  
E-mail:  
[zapytania@xyleminc.com](mailto:zapytania@xyleminc.com)  
[zamowienia@xyleminc.com](mailto:zamowienia@xyleminc.com)

Xylem Water Solutions Polska Sp. z o.o. zastrzega sobie prawo do wprowadzania modyfikacji bez wcześniejszego powiadomienia.  
Lowara, Flygt, Godwin, Leopold, Sanitaire, Wedeco, Xylem to znak towarowy Xylem Inc., lub jednego z oddziałów tej firmy  
© 2017 Xylem, Inc.  
191008220 09/17